

Istruzioni di Montaggio per Motocarrello treno cantiere
Articolo 10-008 e 10-009 scala H0 **Seconda parte 2/2**

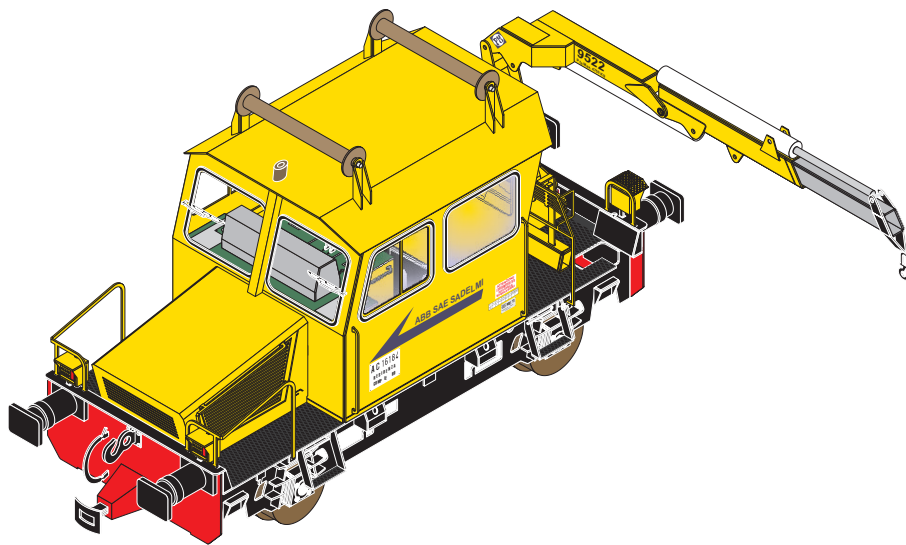

SERIE MODELLI



<http://www.fermodellismo.it>

Indice



Istruzioni di Montaggio per Motocarrello treno cantiere Articolo 10-008 e 10-009 scala H0

- Preparazione viti	pag. 1 parte 1
- Montaggio rulli	pag. 2 parte 1
- Telaio meccanico	pag. 3 parte 1
- Sale	pag. 4 parte 1
- Trasmissione e bascula	pag. 5 parte 1
- Assemblaggio motore	pag. 6 parte 1
- Assemblaggio finale telaio	pag. 6 parte 1
- Montaggio panconi	pag. 7 parte 1
- Montaggio pianale	pag. 8 parte 1
- Montaggio cabina	pag. 9 parte 1
- Montaggio riproduzione cofano motore	pag. 11 parte 1
- Montaggio braccio mobile	pag. 12 parte 1
- Montaggio banco di manovra	pag. 13 parte 1
- Montaggio accessori	pag. 14 parte 1
- Verniciatura	pag. 15 parte 1
- Assemblaggio telaio con motore e assi	pag. 16 parte 1
- Cablaggio prendi corrente	pag. 16 parte 1
- Cablaggio P.C.B.	pag. 17 parte 2
- Posizionamento decal	pag. 18 parte 2
- Preparazione pezzi della riproduzione dei pistoni idraulici	pag. 19 parte 2
- Assemblaggio braccio idraulico	pag. 19 parte 2
- Assemblaggio finale	pag. 20 parte 2
- Installazione cornici finestrini	pag. 21 parte 2
- Metodo alternativo di verniciatura	pag. 22 parte 2
- Illuminazione fari	pag. 23 parte 2
- Lista e descrizione parti	pag. 25 parte 2
- Individuazione parti nelle lastre	pag. 28 parte 2

Le presenti istruzioni sono indicative del montaggio e sono in continuo aggiornamento, non escludiamo pertanto che potrebbero contenere errori.

L'abilità del modellista può migliorare ulteriormente le procedure descritte.

Qualora vogliate inviare i vostri suggerimenti e segnalazione degli errori potete scrivere a info@fermodellismo.it

Assemblaggio PCB e collegamento elettrico

COLLEGAMENTO STANDARD CC

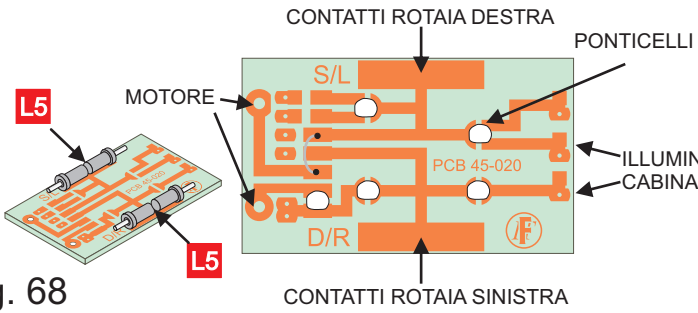

fig. 68

COLLEGAMENTO DECODER DIGITALE

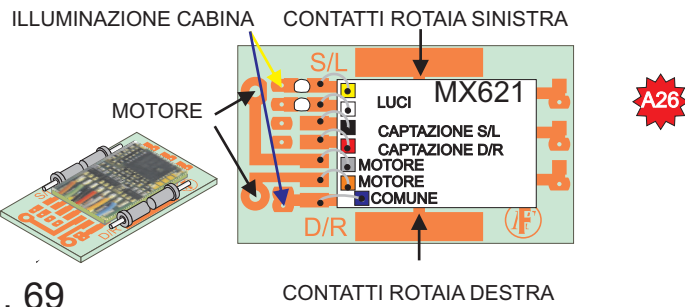

fig. 69

ILLUMINAZIONE CABINA 19-115 (OPZIONALE)

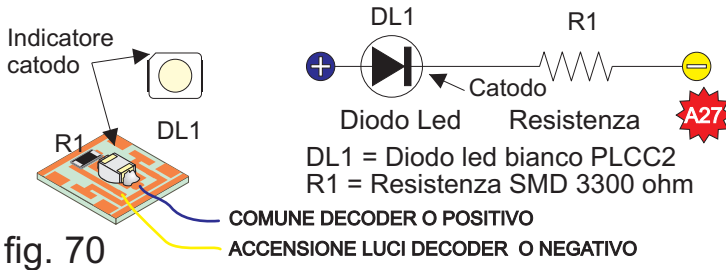

fig. 70

ILLUMINAZIONE FANALI (solo predisposizione)

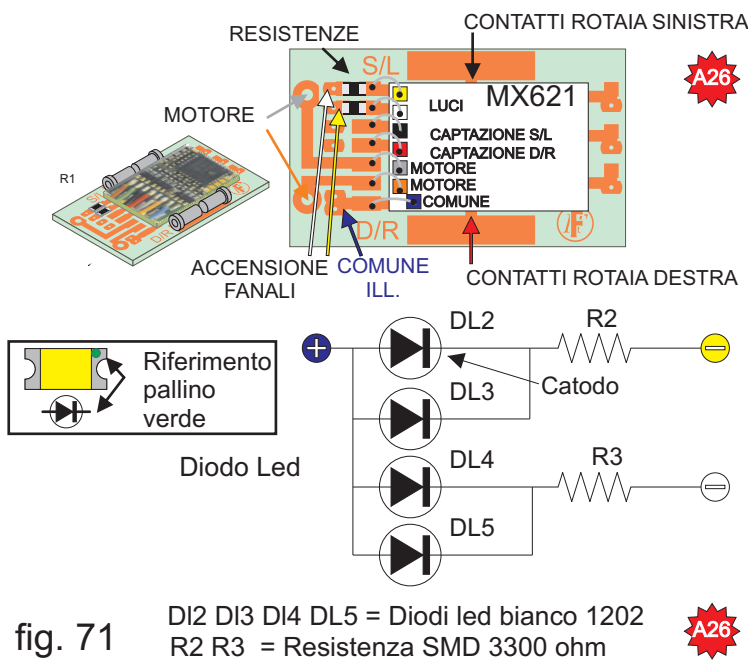

fig. 71

35) Collegamento tradizionale in corrente continua 0-12V (fig 68): Effettuare due fori con punta da 0.8 o 1 mm nelle piazzole indicate dalle frecce (Motore). Saldare poi i quattro pin [L5] per i contatti della captazione. Nei punti indicati effettuare dei ponticelli di stagno. Collegare i fili di captazione.

36) Collegamento con decoder digitale (fig 69). Questo modello è stato predisposto per l'installazione del decoder digitale ZIMO MX 621 oppure equivalente delle stesse caratteristiche rispettando l'ordine delle connessioni mostrate in fig. n°69. Effettuare due fori con punta da 0.8 o 1 mm nelle piazzole indicate dalle frecce (Motore). Saldare poi i quattro pin [L5] per i contatti della captazione. Per l'installazione del decoder consigliamo di isolare la parte di appoggio inferiore con del nastro biadesivo. I fili del decoder dovranno essere rimossi e i collegamenti eseguiti con dei ponticelli. Collegare i fili di captazione

37) Illuminazione cabina: Inserire il diodo led L1 nel foro del circuito 45-021 posizionare la resistenza R1 e saldare. Preparare i due fili in rame smaltato grattando con una lama saldarli in posizione come mostrato in fig. 70, quindi contrassegnarli con della vernice per consentirne l'individuazione una volta chiusa la cabina. Nel decoder Zimo per l'utilizzo in DCC della funzione F0 (accesa in entrambe le direzioni) è necessario modificare le seguenti CV: CV 33 = 3 CV 34 = 3

38) L'illuminazione fanali può essere eseguita in alternativa all'illuminazione cabina (in questo caso non vanno modificate le cv 33 e 34. Oppure l'illuminazione cabina andrà spostata sulla funzione F1 del decoder (uscita a bassa corrente da amplificare) per l'installazione riferirsi al manuale del decoder. Lo schema di massima è quello riportato in figura. Per il cablaggio vedere istruzioni pag. 22

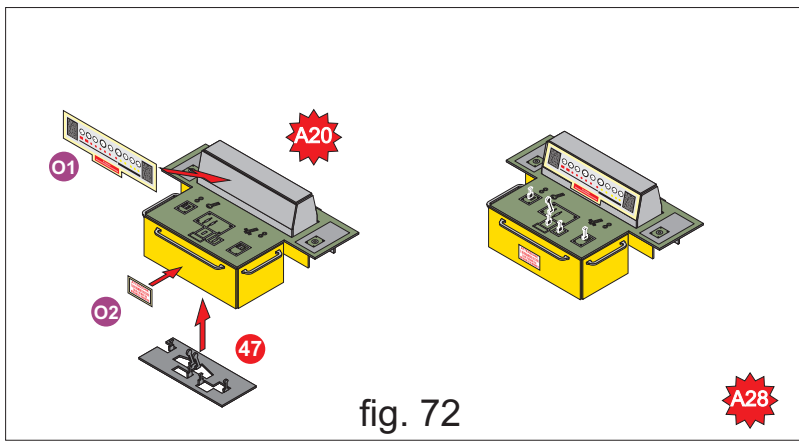
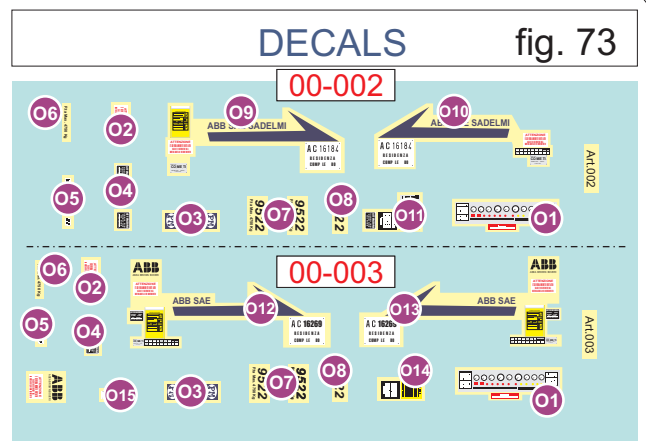

fig. 72



39) Assemblaggio banco di manovra: Inserire il pezzo n° 47 all'interno del gruppo 20 inserendo le levette nelle feritoie dei comandi. Incollare con colla epossidica o effettuare una rapida saldatura. Applicare le decals 01 e 02.

40) Inserire i finestrini dall'interno della cabina e fissarli con colla vinilica nelle parti non visibili a contatto con la carrozzeria. Riteniamo questa colla la più versatile per l'uso ma possono essere usate anche altri tipi di colla destinate all'incollaggio di parti trasparenti. Procedere nel seguente ordine finestrini laterali [E2] [E3] [E5] [E6], frontali parabrezza [E4] e gruppo posteriore [E1].

41) Applicare le decals secondo lo schema mostrato in figura. Il gruppo decals da usare deve essere scelto in funzione della versione da realizzare Art 10-008 respingenti stondati o 10-009 respingenti rettangolari.

Art 10-008

Art 10-009

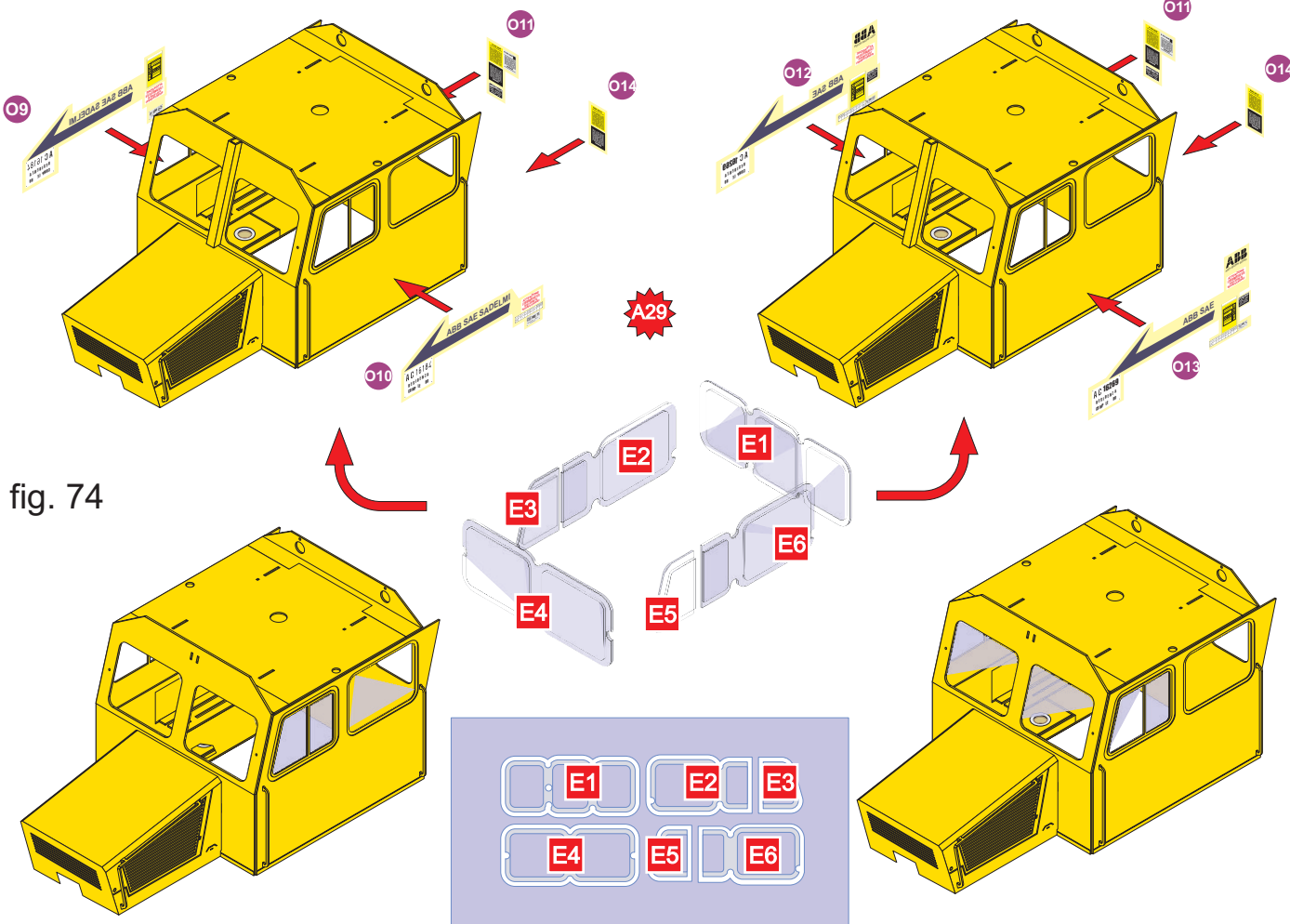

fig. 74

Tondino in
plastica
bianca

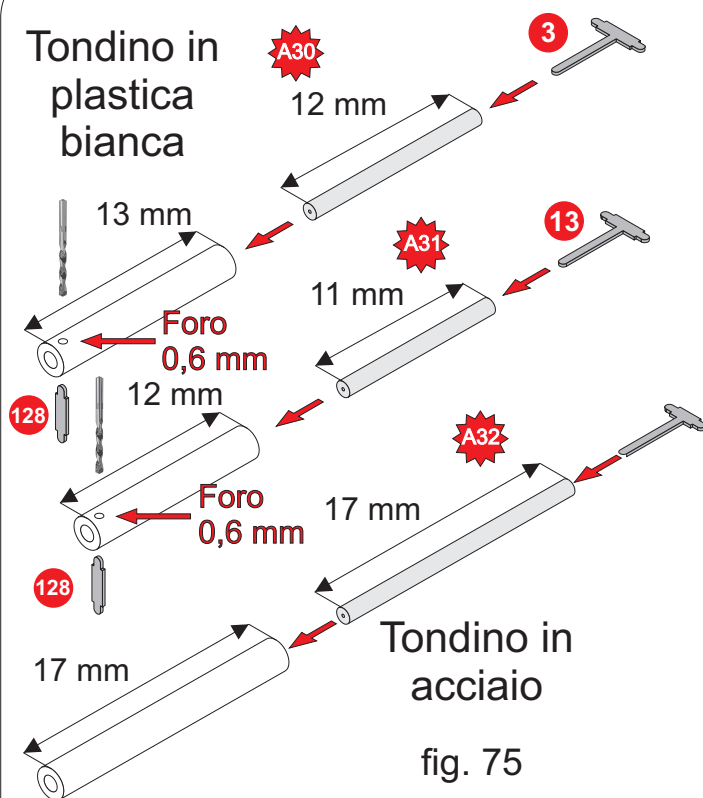

fig. 75

41) Assemblaggio pistoni idraulici: Tagliare tre tubi bianchi delle seguenti misure 13 mm 12 mm 17 mm e tre spezzoni di tubo d'acciaio delle seguenti misure 12mm 11mm 17 mm. Nei primi due tubi bianchi 13 e 12 mm eseguire un foro da 0,6 millimetri da un estremo ed inserire i pezzi n°128 che serviranno a bloccare il pistone alla gru nella parte inferiore . Preparare i tre tubi in acciaio inserendo i pezzi n°3, 13, 69 per fissarli usare una piccola quantità di sigillante quindi stringere leggermente con una pinza l'estremità. Inserire quindi i pezzi ottenuti all'interno del tubo in plastica bianco dal lato opposto ai fori.

42) Assemblaggio del braccio idraulico. Avvitare il gruppo A22 sul gruppo A21, unire il gruppo A23 con il gruppo A22 tramite uno spezzone di tondino da 0,5 [S] tagliare il tondino e piegarlo o schiacciarlo leggermente ai lati in modo che non possa fuoriuscire dalla giunzione. Unire il pezzo A24 al pezzo A23 sempre con un tondino da 0,5 [S]. inserire ora il gruppo A25 all'interno del gruppo A24 questo rimarrà sfilabile. Posizionare ora i gruppi A30 A31 ancorandoli nella parte inferiore tramite il perno n° 128 e nella parte superiore inserendo le parti a T nei fori predisposti. Inserire lo sfilabile A25 nel gruppo A 24. Infine posizionare il gruppo A32 fissandolo posteriormente tramite incollaggio al pezzo A24 e anteriormente all'interno degli appositi fori sul pezzo A25.

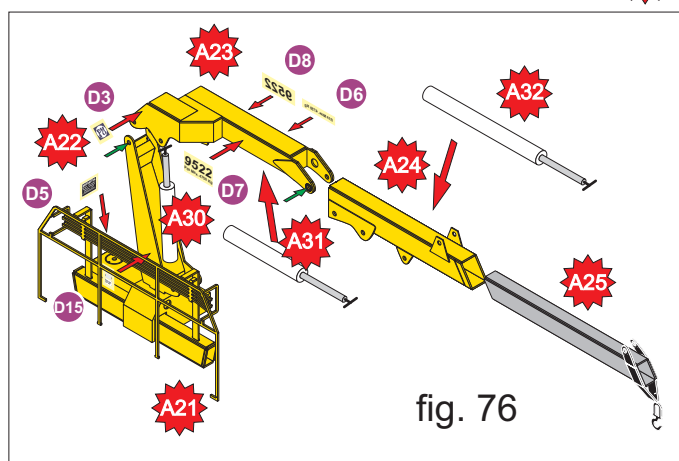

fig. 76

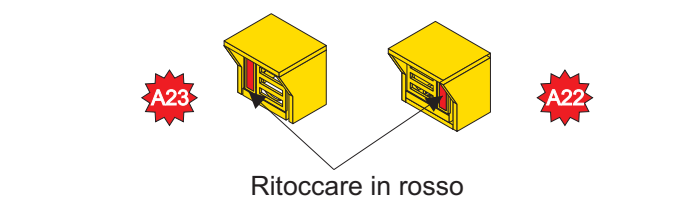
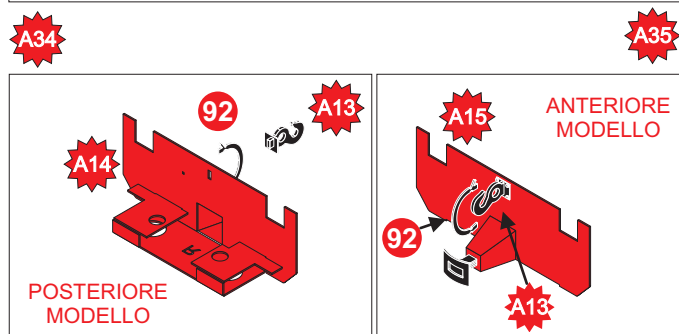
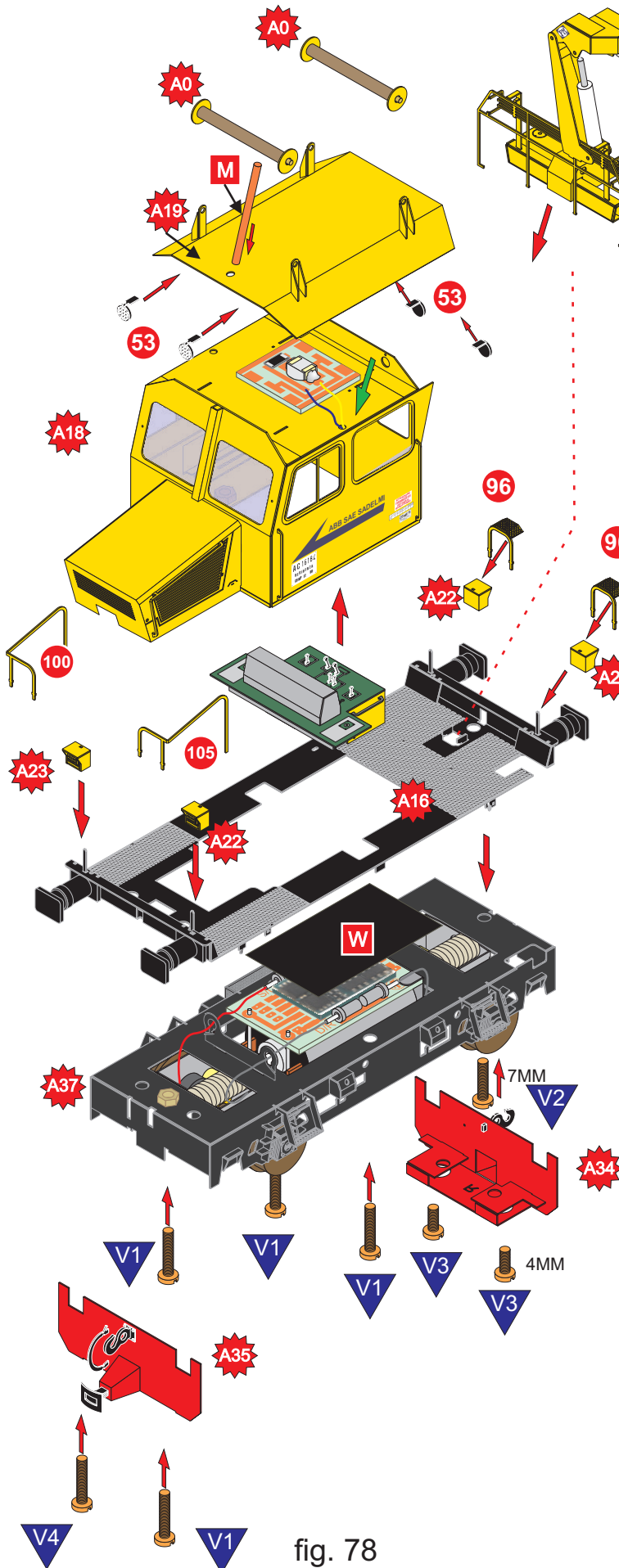

fig. 77

44) Pulire dalla verniciatura dalla parte posteriore dei ganci A13, inserirli nei panconi ed eseguire una veloce saldatura nella parte posteriore. (Attenzione una saldatura troppo prolungata potrebbe rovinare la verniciatura in alternativa potete incollare il pezzo con una piccola quantità di colla cianoacrilica. Inserire i pezzi n° 92 nei fori predisposti ed allargare verso l'alto e verso il basso le due parti sporgenti nella parte posteriore. Eseguire anche un ritocco di colore rosso per le parti A22 e A23

Assemblaggio Finale



45) Assemblaggio finale: Inserire il gruppo A27 (opzionale) di illuminazione incollandolo all'interno del tetto, posizionare i fili facendoli transitare in uno dei due fori predisposti (freccie verdi). Chiudere il tetto facendolo scorrere nelle apposite guide. Inserire il banco di manovra nella cabina fissandolo con del collante o una rapida saldatura. Inserire i fanali, copri fanali e mancorrenti fissandoli con del cianacrilato. Posizionare ora il pianale al di sopra del gruppo motore ed eseguire i collegamenti elettrici. Posizionare il cartoncino nero [W] con del biadesivo coprendo i collegamenti elettrici. Inserire poi la cabina ed il braccio idraulico sopra di esso. Avvitare le tre viti di blocco [N] V1 V2 (le due non tagliate) posizionare il gruppo A33 (braccio idraulico) e bloccare con la vite V3 (troncata a 7mm). Posizionare i due gruppi A34 A35 facendoli scorrere nelle fessure dietro i respingenti. Avvitare le viti V4 V5 (lunghezza totale non tagliate) nel pezzo A35 anteriore e V6 V7 nel pezzo A34 posteriore (troncate a 3mm)

Inserire i rulli A0 facendo una leggera forza tra i due supporti. Tagliare il tondino da 1mm [M] della lunghezza opportuna ed inserirlo nel foro al centro del tetto. Questo pezzo assume la doppia funzione di riproduzione del tubo di scarico dei fumi e blocco del tetto. Colorare questa parte di colore bruno.

NOTA: Per la verniciatura e l'assemblaggio della parte A18 è previsto un metodo alternativo. Vedi pag.22

fig. 78

46) Tagliare il tondino in ottone sezione 0,5mm Z1 della lunghezza di 16mm ed il tubicino in rame da 1mm di diametro della lunghezza di 4mm lasciando il taglio inferiore leggermente inclinato. Inserire il tondino all'interno del tubo e saldare. Piega leggermente nella parte inferiore come mostrato in figura. Inserire infine il gruppo nel foro anteriore presente sul tetto. Questa parte simula il tubo di scarico ma allo stesso tempo funge da blocco per impedire lo scorrimento del tetto.

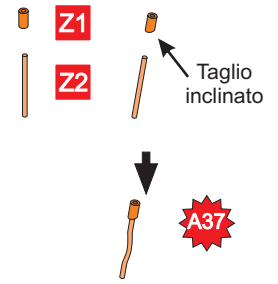

Incollare infine le cornici dei finestrini nere, pezzi n° 81,73,74,78, 79,76,77 ed i 4 tergicristalli pezzi °84 come mostrato in figura 78a.

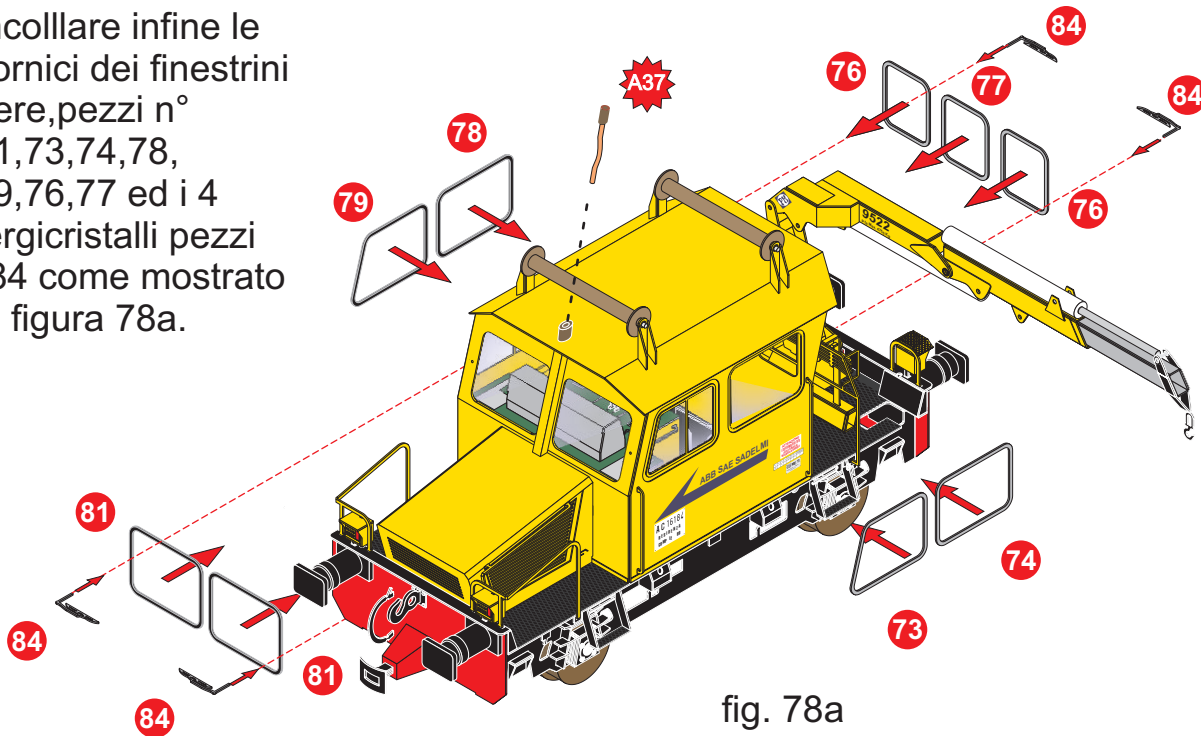
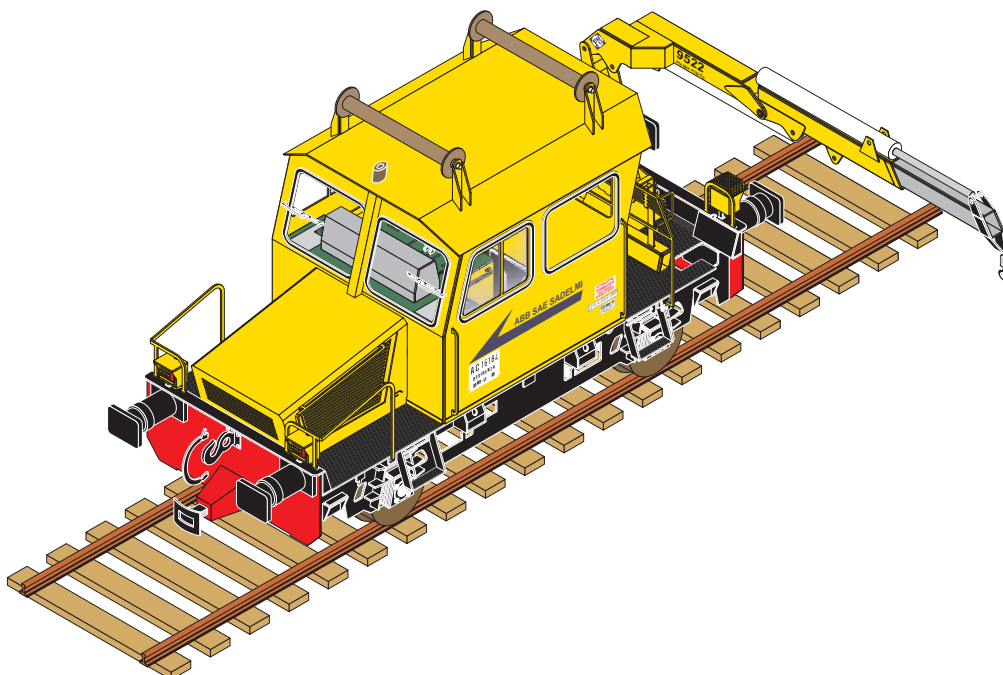

fig. 78a

Il modello è ora pronto per il test.

Nei primi movimenti qualche incertezza di movimento è da considerarsi normale eseguire la pulizia delle ruote e fate fare alcuni minuti di rodaggio per assestare la superficie dei prendi corrente.



Metodo di assemblaggio alternativo del pianale:

47) La verniciatura del gruppo A16 è prevista di un solo colore nero, i fari ed i mancorrenti di colore giallo dovranno essere incollati nella fase finale.

Questo tipo di soluzione non è molto robusta, in alternativa i fari gruppi A22 e A23, le protezioni pezzi n° 96 ed i mancorrenti pezzi n° 100 e n° 105 possono essere montati prima della verniciatura in questo caso si dovrà eseguire una mascheratura ed una verniciatura in due fasi.

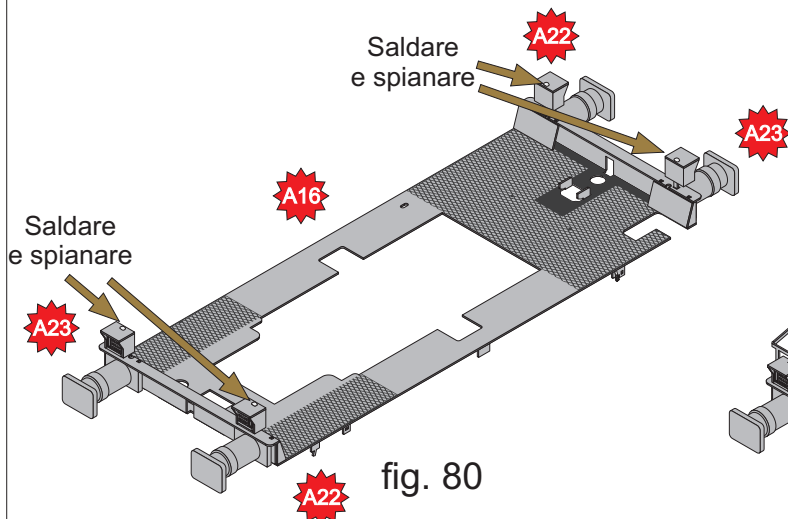

fig. 80

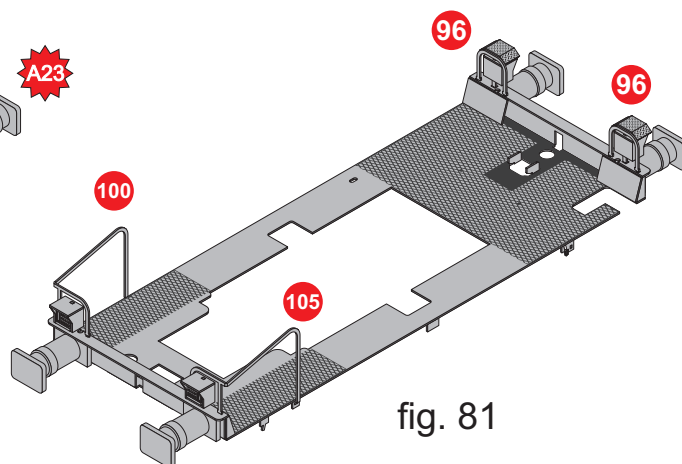

fig. 81

48) Inserire i fanali gruppi A23 A24 sulle due asticelle del gruppo A16, saldare nella parte superiore e spianare con lima e carta o spugna abrasiva. (fig 80)

Inserire poi i due mancorrenti pezzo n°100 e n°105 e le due protezioni dei fari n°96. Fissare il tutto con fini saldature (fig. 80).

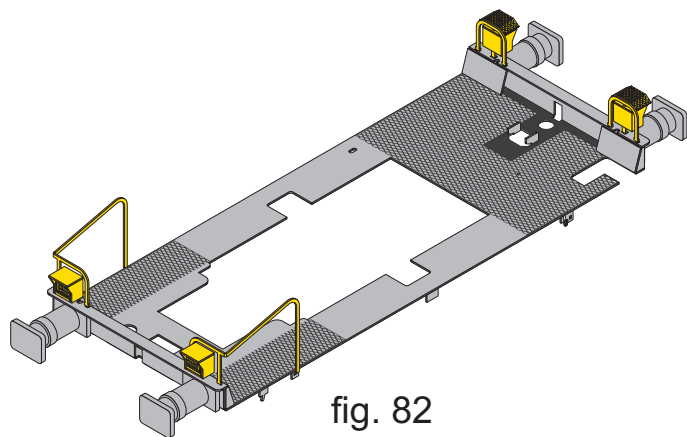

fig. 82

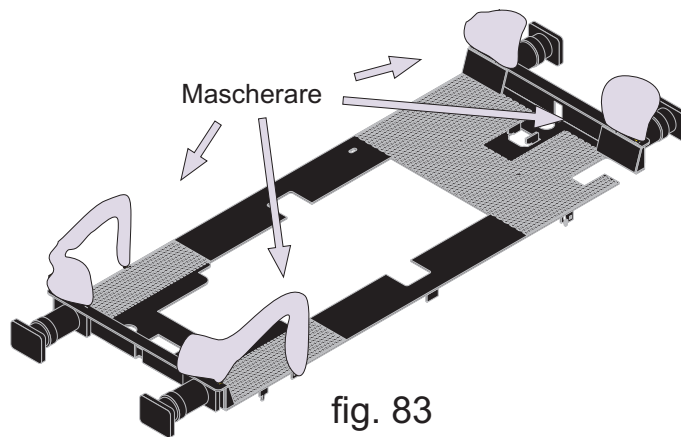

fig. 83

49) Applicare una mano di fondo grigio (art 22-102) e verniciare le sole parti appena montate sul gruppo A16 (fanali, protezioni e mancorrenti). In questa fase non occorre mascherare in quante la successiva fase di colorazione con vernice nera è molto coprente, eventuali sbavature del giallo non saranno visibili.

50) Mascherare le parti dipinte di giallo con apposita vernice pelabile per mascherature (tipo Molak strip) o gli appositi nastri adesivi. Verniciare poi il tutto con nero opaco.

Iluminazione dei fari:

51) Il gruppo fari A22 e A23 è molto piccolo e l'inserimento dei led estremamente difficoltoso per questo abbiamo ritenuto l'operazione come opzionale.

Per realizzare l'illuminazione si dovrà procedere con la verniciatura del pianale con il metodo alternativo descritto a pag. 30 con la differenza che al posto di installare i gruppi A22 e A23 in una sola fase si salderanno solo le parti n° 119 e n° 121 precedentemente piegate come descritto a pag 14 figura 61. Le parti 120 e 122 andranno verniciate a parte mascherandole come in fig. 85 e inserite dopo la verniciatura e l'inserimento dei led

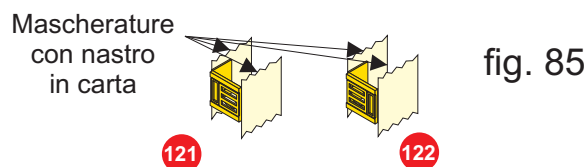

52) Il passaggio dei fili ed il montaggio dei LED è predisposto come mostrato in fig 86 e deve essere eseguito prima della verniciatura.

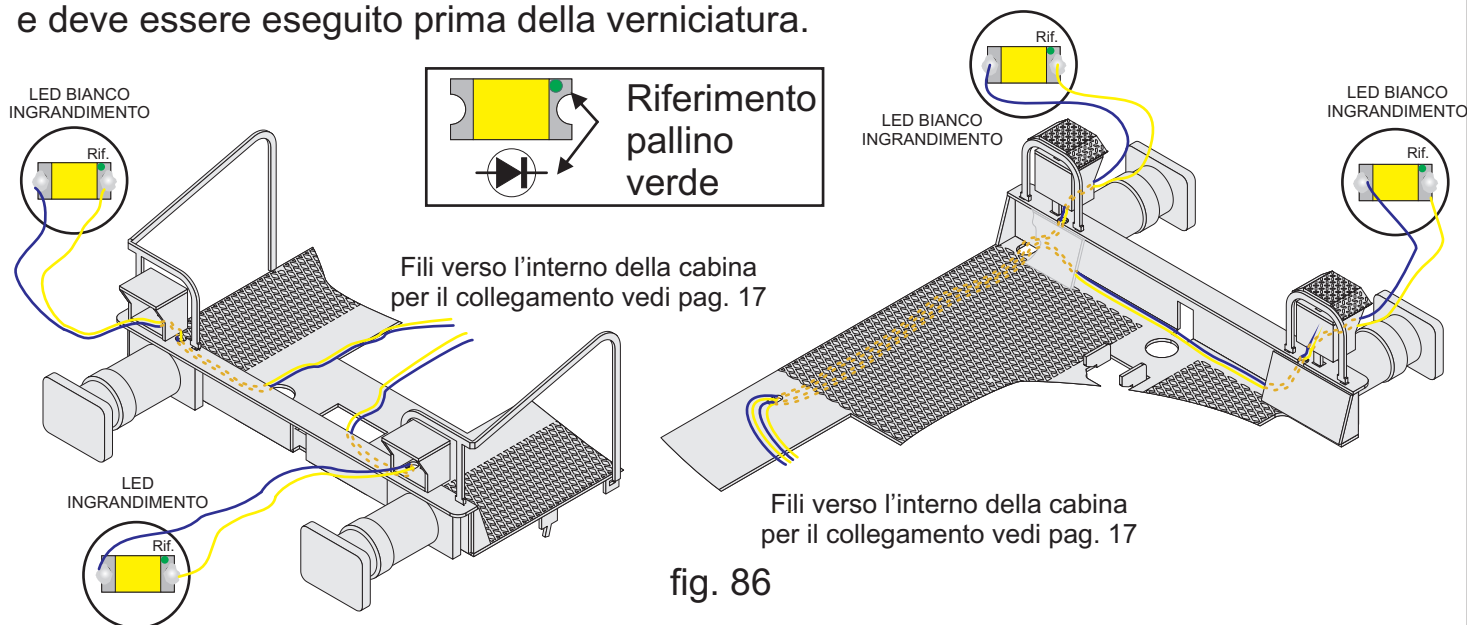

53) Prima dell'inserimento del Led nel fanale eseguire un opportuno isolamento con della vernice oppure inserire una piccola pallina di stucco nei fanali e posizionare il Led in modo che non tocchi nelle parti metalliche. Infine proteggere parte anteriore del led prima della verniciatura.

54) Nella base della cabina pezzo n° 64 è previsto un piccolo intaglio nella lamiera questo dovrà essere definitivamente rimosso per consentire il passaggio dei fili vedi (fig.87).

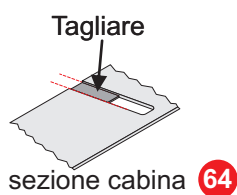

fig. 87

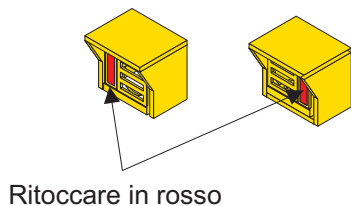

fig. 88

55) Inserire al termine della verniciatura le 4 coperture n° 121 e n° 122. Queste dovranno essere ritoccate con un puntino rosso nelle parti indicate in fig. 88.

Metodo alternativo, utilizzo della dima n° 118 per il fissaggio dei respingenti.

56) Tagliare il pezzo n°118 lungo la linea rossa mostrata in fig. 89 Sollevare i lembi indicati dalle frecce verdi nella figura 90. Dotarsi di un tavoletta di legno su cui appoggiare la dima. Eseguire due fori da 8mm ad una distanza di 20 mm. Posizionare la dima n° 118 come in figura 92. centrando le due asole indicate dalle frecce blu sui due fori nella tavoletta di legno, bloccare la posizione con del nastro adesivo in carta. Posizionare il pezzo n° 117 come mostrato in fig. 93, quindi bloccare con del nastro adesivo. Verificare che il tutto rimanga in piano.

Preparare i respingenti F o G (a seconda dell' articolo 10-008 o 10-009). Troncare il perno posteriore ad una distanza di 1,3 1,4 mm dal piatto posteriore, ed inserirlo nel foro rettangolare del pianale n° 117. Il piatto anteriore va inserito nella asole indicate dalle frecce blu della dima. Verificare nuovamente l'assialità dei respingenti con il pianale. Saldare velocemente e con poco stagno al fine di non farlo penetrare tra la piastra posteriore del respingente ed il pianale (parte verticale del pezzo n° 117). Tra questi d'ovranno essere inseriti dopo la verniciatura i gruppi n° 14 e 15.

A questo scopo distribuire il fluxante per la saldatura dal solo lato interno al pianale. Girare infine il pezzo n° 117 e ripetere l'operazione per l'altro lato.

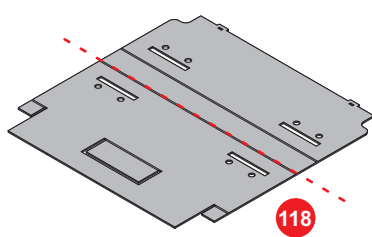

fig. 89

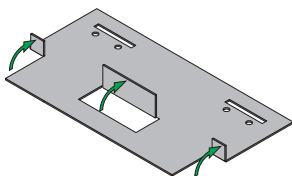

fig. 90

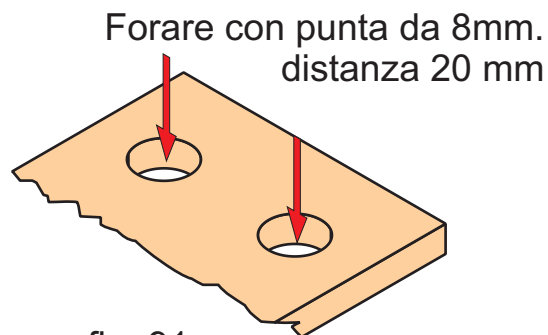

fig. 91

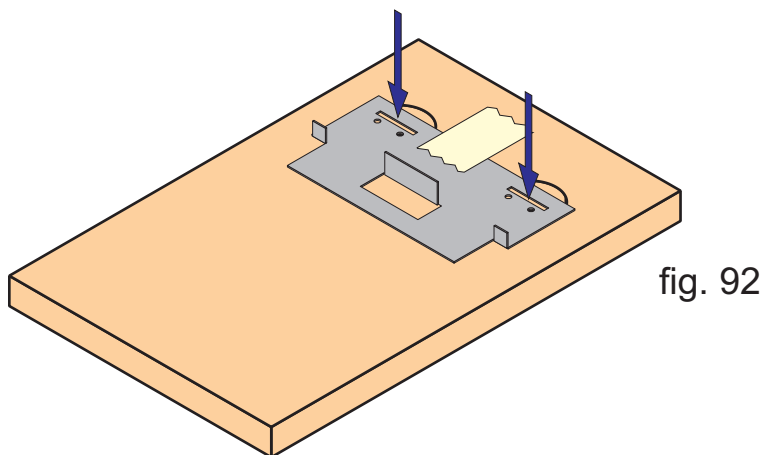

fig. 92

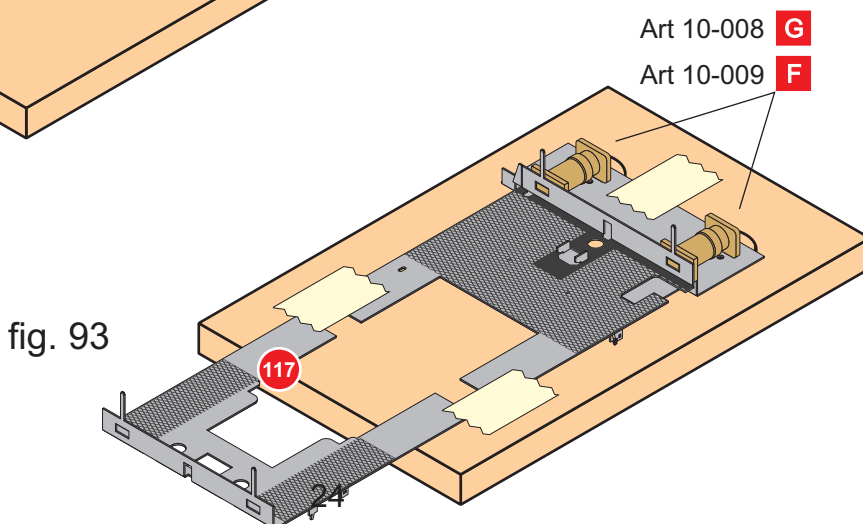

fig. 93



Reale



Modello scala H0 1/87

Dati tecnici modello:

Scala: 1:87

Lunghezza fuori respingenti: 79 mm

Numero assi: 2

Passo: 39,1mm

Diametro ruota: 8,18 mm

Bordino ruota: 0,6 mm

Aggancio: Realistico con barra di accoppiamento

Appoggio isostatico: SI

Spazio per alloggiamento decoder: SI

Illuminazione interna: Predisposta

Motore: Mashima a 5 poli

Lista posizionamento pezzi nelle lastre fotoincise

N° parte	Descrizione	Lastra	qta	Lastra	qta	Lastra	qta
1	Vano camino uscita fumi di scarico	1	1	8	1		
2	Dispositivi sottocassa	1	1	8	1		
3	Attacco alto 1° martinetto	1	1	8	1		
4	Supporto motore	9	1				
5	Blocco chiusura anteriore (gruppo motore)	1	1				
6	Piastra base gruppo martinetti	1	1	8	1		
7	Guida cablaggio elettrico interno	1	1				
8	Blocco chiusura posteriore (gruppo motore)	1	1				
9	Sottocassa e telaio meccanica	1	1				
10	Gruppo riproduzione boccole	1	4	2	2	9	2
11	Rinforzo motore posteriore	1	1				
12	Pancone anteriore	1	1				
13	Attacco alto 2° martinetto	1	1	8	1		
14	Fissaggio superiore martinetto intermedio	1	1				
15	Riproduzione dispositivi sottocassa sx	1	1				
16	Riproduzione trave sottocassa	1	2	8	2		
17	Gruppo asse anteriore basculante (alternativo)	1	1				
18	Riproduzione trave sottocassa	1	1	8	1		
19	Pancone posteriore	1	1				
20	Riproduzione presa di corrente sottocassa	1	1				
21	Griglia sottocassa	1	1				
22	Riproduzione trave sottocassa	1	1	8	1		
23	3° sezione braccio idraulico	1	1				
24	Riproduzione placca boccole	1	7				
25	Gruppo asse posteriore (alternativo)	1	1				
26	Cassa apparati braccio idraulico	1	1				
27	Riproduzione sottocassa	1	5				
28	4 sezione braccio estensibile idraulico	1	1	8	1		
29	Riproduzione dispositivi sottocassa dx	1	1				
30	Castelletto porta boccole	1	2	8	1		
31	Attacco pancone per bocca di lupo	1	1				
32	Riproduzione boccole	1	4	8	2		
33	Chiusura superiore pancone posteriore	1	1				
34	Chiusura superiore pancone anteriore	1	1				
35	Non utilizzato						
36	Coprимotore	1	1				
37	Riproduzione boccole	1	4	8	2		
38	Gradino scaletta	1	4				
39	Castelletto porta boccole	1	2	8	1		
40	Non utilizzato						

N° parte	Descrizione	Lastra	qta	Lastra	qta	Lastra	qta
41	Attacco pancone per bocca di lupo	1	1				
42	Fascia porta gancio	9	1				
43	Riproduzione trave inferiore	2	4	8	2		
44	Base di appoggio braccio idraulico	2	1				
45	1° sezione braccio idraulico	2	1				
46	Mancorrenti posteriori	2	1	8	1		
47	Riproduzione leve banco di manovra	2	1				
48	Placca dx 2° sezione braccio idraulico	2	1	8	1		
49	2° sezione braccio mobile	2	1				
50	Cornicette sottocassa	2	6				
51	Targhetta indicazioni per braccio idraulico	2	2				
52	Fazzoletti 3° sezione braccio idraulico	2	6				
53	Riproduzione fanali alti	2	2	3	7		
54	Placca sx 2° sezione braccio idraulico	2	1	8	1		
55	Chiusura inferiore 3° sezione braccio idraulico	2	1	8	1		
56	Trave di ancoraggio braccio idraulico	2	1				
57	Riproduzione rubinetti idraulici	2	1	8	1		
58	Piano banco di manovra	2	1				
59	Rialzo strumenti banco di manovra	2	1				
60	Paratia 1° sezione braccio idraulico	2	1				
61	Scatola apparati braccio idraulico	2	1				
62	Ancoraggio tetto a baionetta	2	1				
63	Ancoraggio tetto a baionetta	2	1	8	1		
64	Cabina	2	1				
65	Cielo interno cabina	2	1				
66	Parte di congiunzione 2° parte braccio idraulico	9	1				
67	Tetto	9	1				
68	Ancoraggi rulli superiore	2	6				
69	Attacco alto 3° martinetto	2	1	8	1		
70	Cofano anteriore	2	1				
71	Armadio	3	1				
72	Fascie portabombole	3	1	8	1		
73	Cornice finestrino laterale anteriore sx	3	1				
74	Cornice finestrino laterale posteriore sx	3	1				
75	Gancio traino anteriore	3	3				
76	Finestrini posteriori laterali	3	2				
77	Finestrino porta posteriore centrale	3	1				
78	Cornice finestrino laterale posteriore dx	3	1				
79	Cornice finestrino laterale anteriore dx	3	1				
80	Gancio braccio idraulico	9	2				

Lista posizionamento pezzi nelle lastre fotoincise

N° parte	Descrizione	Lastra	qta	Lastra	qta
81	Cornice finestrini anteriori	3	2		
82	Calotte Rubineti fiamma ossidrica	3	1		
83	Rubineti fiamma ossidrica	3	3		
84	Tergicristalli	3	8		
85	Piastra anteriore bocca di lupo	3	3		
86	Perni di blocco barra di traino	3	16	8	8
87	Placca posteriore gancio di traino	3	1		
88	Barre di traino	3	6	8	2
89	Fanale dx (predisposizione nuovo modello)	3	2		
90	Fanale sx (predisposizione nuovo modello)	3	2		
91	Cannelli fiamma ossidrica	3	2		
92	Raccordo condotta freno	3	3		
93	Barre bocca di lupo	3	3		
94	Fanale sx	4	3		
95	Fanale dx	4	3		
96	Protezione fanali	4	8		
97	Mancorrente posteriore banco di manovra	4	1		
98	Mancorrente cofano dx	4	1		
99	Mancorrente cofano sx	4	1		
100	Mancorrente anteriore dx	4	1	8	1
101	Dischi limite rulli superiori	4	6		
102	Maniglia Porta cabina	4	2		
103	Mancorrenti salita posteriore	4	3		
104	Mancorrenti salita anteriore	4	3		
105	Mancorrente anteriore sx	4	1	8	1
106	Mancorrente laterale banco di manovra	4	2		
107	Parte sottocassa sx	5	1		
108	Parte sottocassa dx	5	1		
109	Parte sottocassa vano vite	5	6		
110	Parte sottocassa vano vite	5	4		
111	Parte sottocassa vano vite	5	2		
112	Dima montaggio respingenti	6	1		
113	Dima montaggio respingenti	6	1		
114	Marchio	6	1		
115	Dima montaggio respingenti	6	1		
116	Dima montaggio respingenti	6	1		
117	Pinale	6	1		
118	Dima montaggio respingenti	8	1		
119	Fanale corpo sx	8	3		

N° parte	Descrizione	Lastra	qta	Lastra	qta
120	Fanale griglie anteriore sx	9	3		
121	Fanale corpo dx	8	3		
122	Fanale griglie anteriore dx	9	3		
123	Gruppo asse anteriore basculante	8	1		
124	Gruppo asse posteriore posteriore	8	1		
125	Dima piegatura tetto	8	1		
126	Griglia sottocassa alternativa	8	1		
127	Grigli asottocassa alternativa	8	1		
128	Ancoraggio basso 1 e 2 martinetto	8	2		
129	Ancoraggio basso martinetto	8	1		
130	Cassone	7	1		
131	Rinforzo cassone	7	4		
132	Pianale cassone	7	4		
133	Targa segnalazione	7	2		
134	Dispositivo linea aerea	7	2		
135	Griglia Dispositivo linea aerea	7	2		
136	Pendino	7	1		
137	Pali ls	7	3		
138	Prigioniere per dadi anteriori	9	4		
139	Prigioniere per dadi anteriori	9	1		
140	Prigioniere per dadi anteriori	9	1		
141	Prigioniere per dadi cabina	9	1		
142	Prigioniere per dadi cabina	9	9		
143	Prigioniere per dadi cabina	9	2		
144	Gradino modificato predisposizione ill.	8	1		
145	Targa marchio Fermodellismo IT	2	1		

Busta	Descrizione	Busta	Descrizione
A	Gruppo assi	N	Viti 1,6 mm
B	Cuscinetti	O	Decals
C	Prendi corrente	P	Viti 1 mm
D	Ingranaggio trasmissione	Q	Tondino eattbi per martin
E	Finestrini	R	Motore
F	Respingenti quadrati	S	Tondino e tubo per rulli
G	Respingenti tondi	T	Circuito stampato
H	Boccole	U	Biadesivo
I	Sigillante	V	Grasso
L	Cablaggio elettrico	W	Cartoncino nero
M	Tondino per scarico fumi		

Per la numerazione delle parti riferirsi unicamente al seguente schema

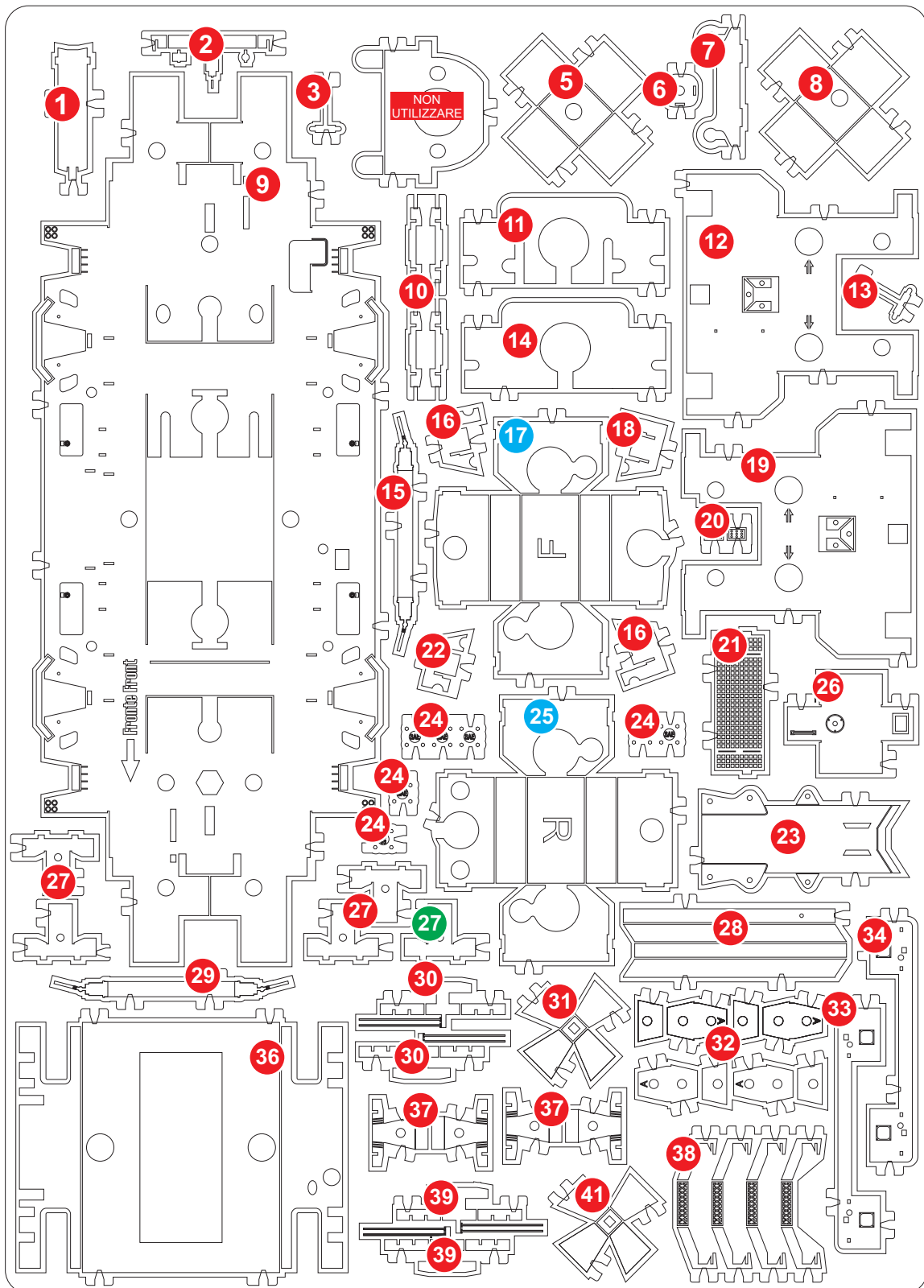

- Utilizzato
- Scorta
- Opzionale
- Dima

Lastra 1

62-109/a

Per la numerazione delle parti riferirsi unicamente al seguente schema

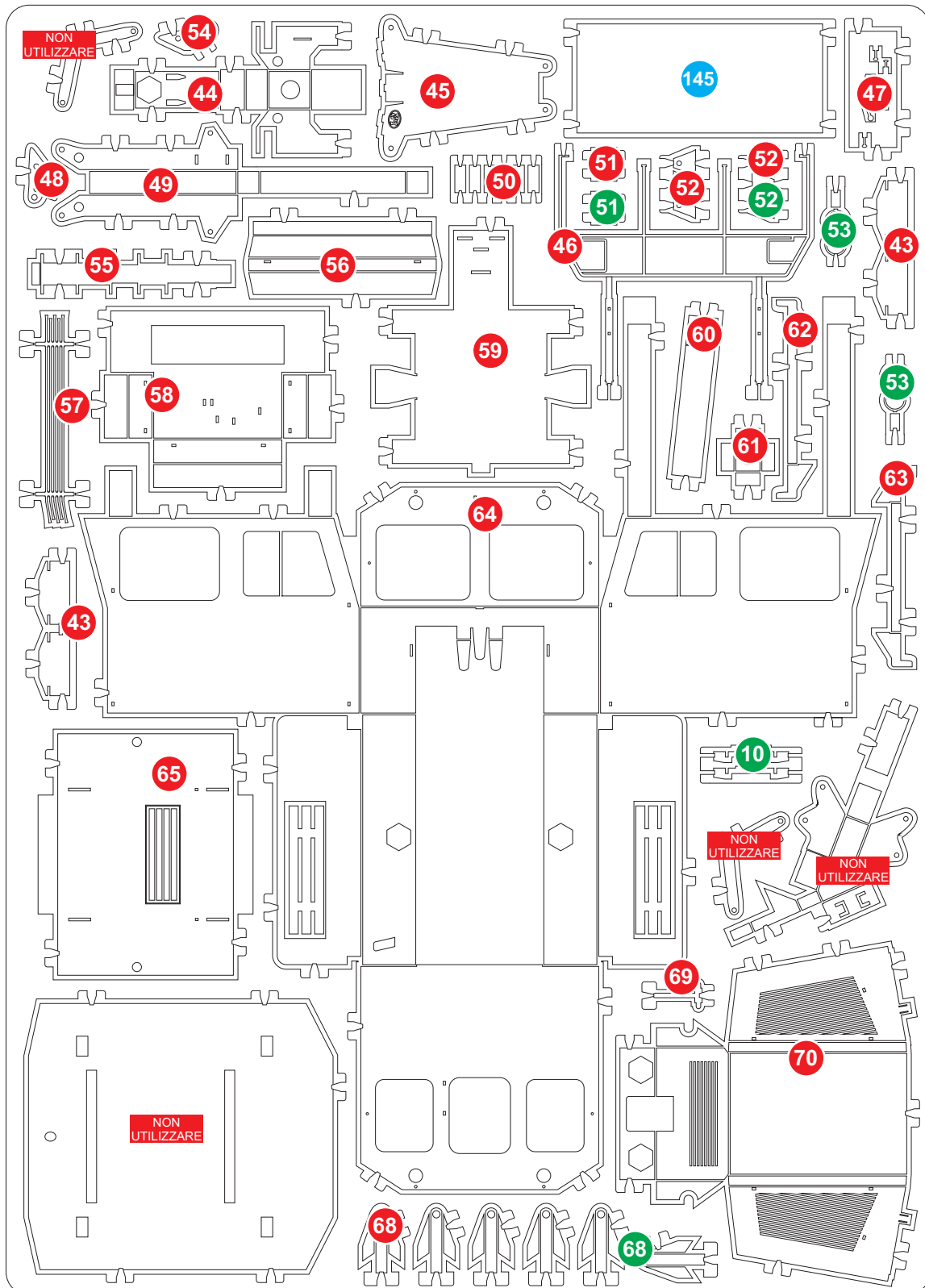

- Utilizzato
- Scorta
- Opzionale
- Dima

Lastra 2

62-109/b

Per la numerazione delle parti riferirsi unicamente al seguente schema

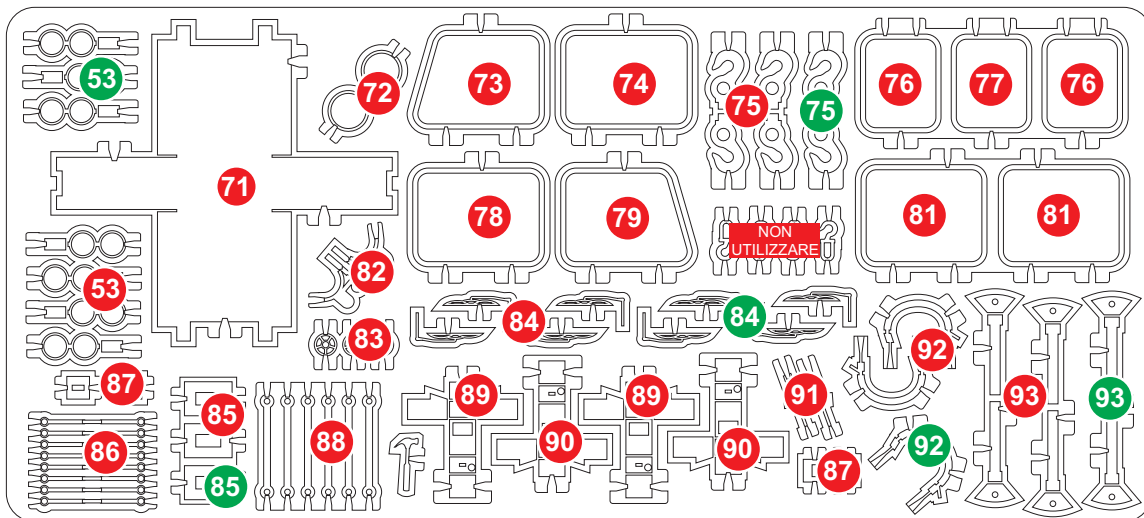

Lastra 3

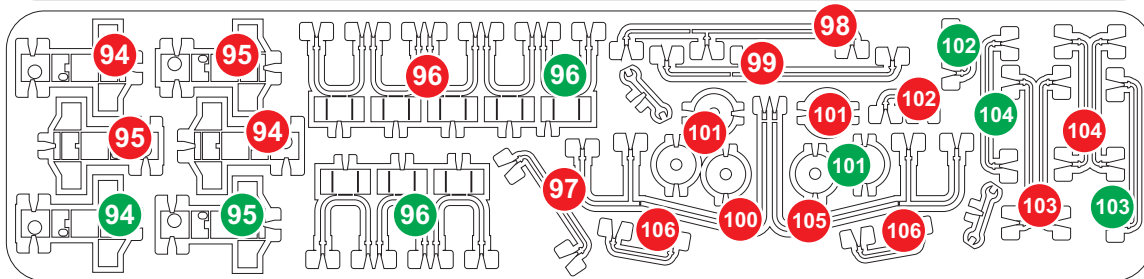

Lastra 4

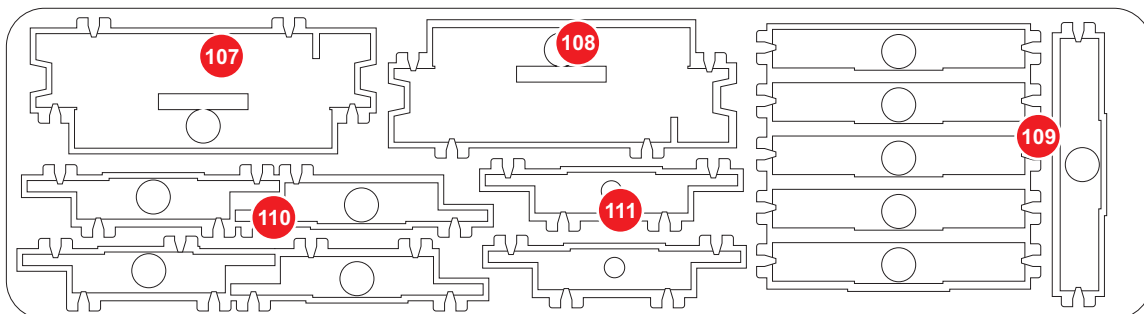

Lastra 5

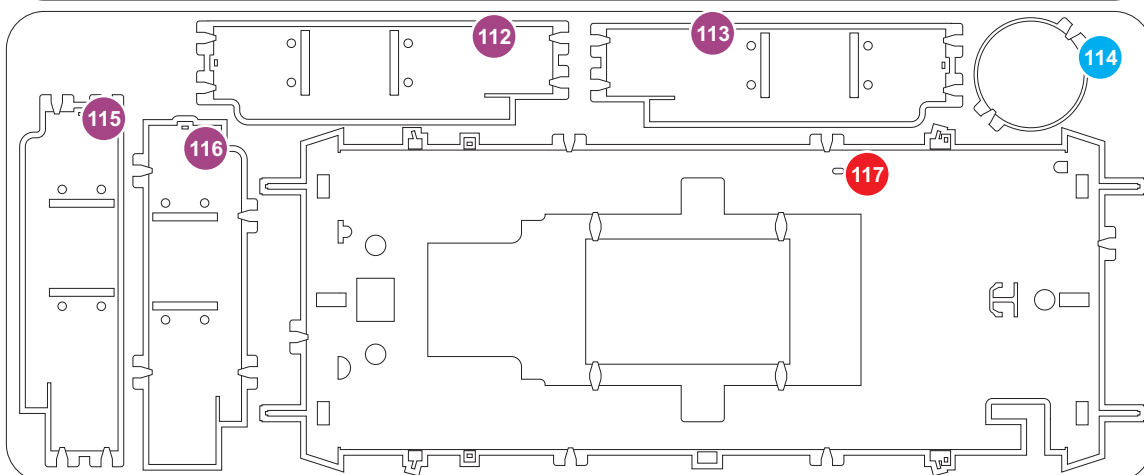

Lastra 6

- Utilizzato
- Scorta
- Opzionale
- Dima

Lastra 3 Lastra 4 Lastra 5 Lastra 6

62-108/d

Per la numerazione delle parti riferirsi unicamente al seguente schema

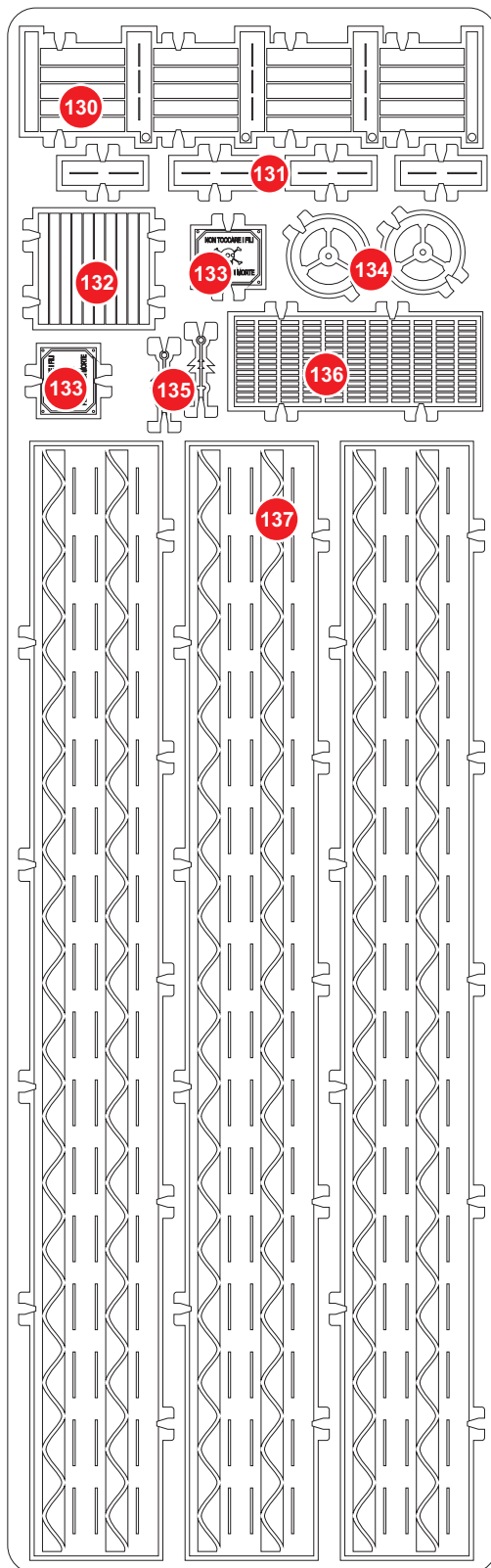

- Utilizzato
- Scorta
- Opzionale
- Dima

Lastra 7

ACCESSORIO

Per la numerazione delle parti riferirsi unicamente al seguente schema

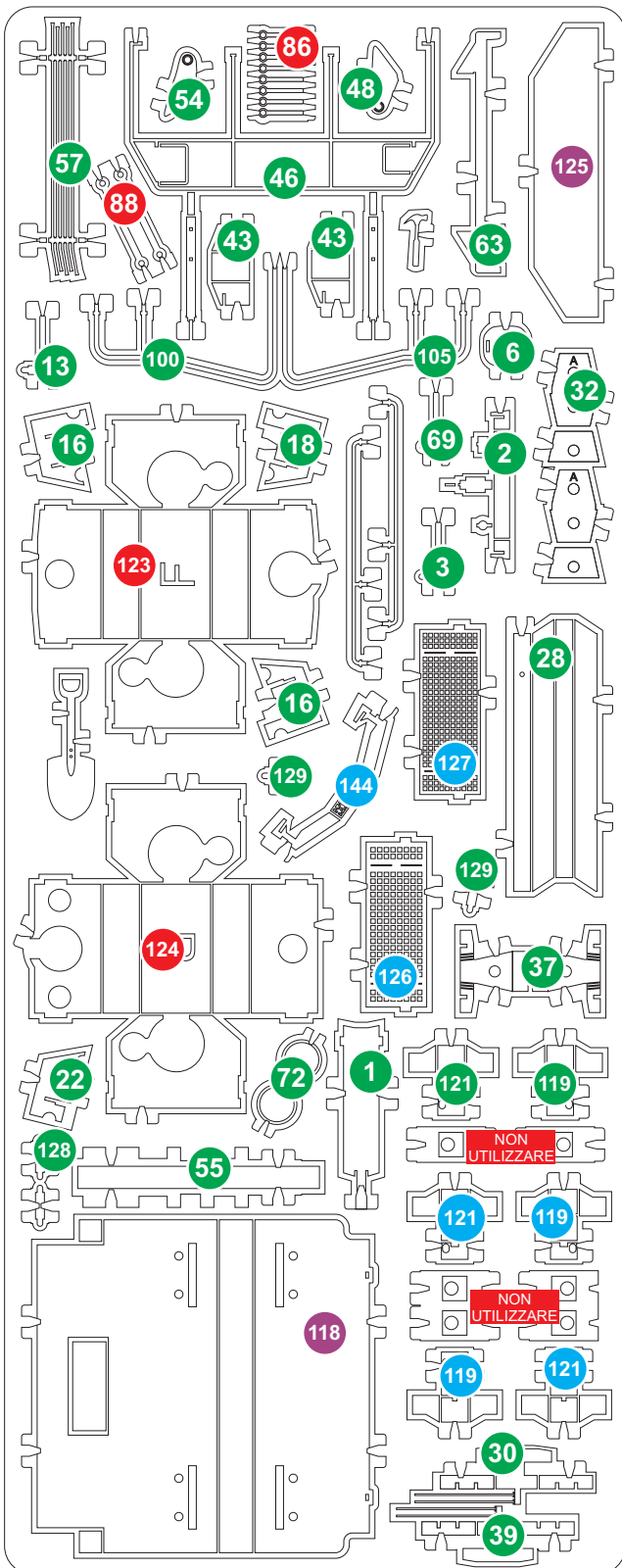

Lastra 8

- Utilizzato
- Scorta
- Opzionale
- Dima

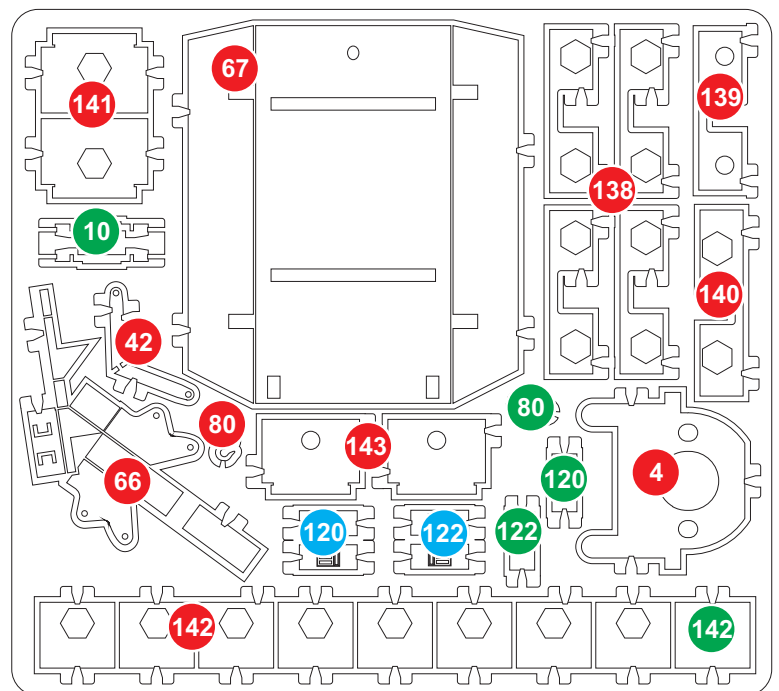

Lastra 9

62-108/c

